



# KENNZEICHNUNGSLÖSUNG FÜR PALETTEN

Einfache Identifikation und zuverlässige Distribution



SDE GmbH & Co. KG  
Am Osthof 17  
D-32423 Minden

Tel.: +49 (0)571 64 57 98 - 0  
Fax: +49 (0)571 64 57 98 - 9  
E-Mail: [info@sde-web.de](mailto:info@sde-web.de)  
Web: [www.sde-web.de](http://www.sde-web.de)



[www.sde-web.de](http://www.sde-web.de)

**NOVEXX** SOLUTIONS

# WELTWEIT AUF NUMMER SICHER – DER GS1 STANDARD

Sorgen Sie für eine korrekte Kennzeichnung und damit für eine einwandfreie Rückverfolgbarkeit Ihrer Paletten vom Verlassen des Werks bis zum Bestimmungsort. Worauf Sie bei Ihrem Palettenetikett achten sollten:

## KENNZEICHNEN NACH GS1\*

- Kernelement und Pflichtbestandteil des GS1 Transportetiketts ist der SSCC (Serial Shipping Container Code), der eine einwandfreie Rückverfolgung der Palette über die gesamte Lieferkette hinweg ermöglicht
- Weitere Informationen wie GLN (globale Lokationsnummer) der Lieferadresse, Chargennummer oder Gewichtsangaben werden ebenfalls in der GS1-128 Symbologie verschlüsselt
- Die Felder, Feldlängen und Kennziffern sind standardisiert, damit alle Waren eindeutig mit einem Barcodescanner identifiziert werden können
- Alle Barcodes müssen fehlerfrei und zu 100 % lesbar sein
- Format des Palettenetiketts ist DIN A5 hochkant
- Bei Paletten werden normalerweise zwei Etiketten an zwei angrenzenden Seiten appliziert

## PLATZIERUNG DES TRANSPORTETIKETTS

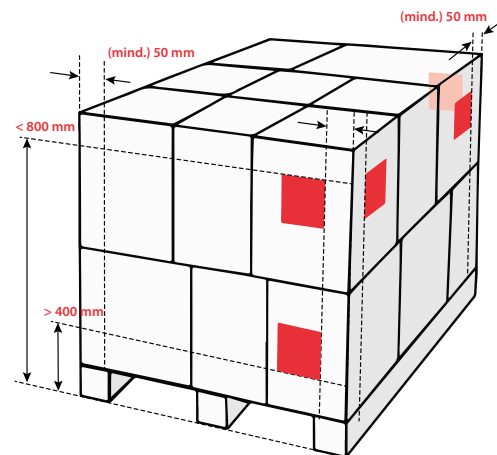

Die Barcodes auf Paletten sollten zwischen 400 mm (unterer Rand des unteren Barcodes) und 800 mm (oberer Rand des obersten Barcodes) über der Standfläche angebracht werden. Das Etikett sollte, um Beschädigungen zu vermeiden, mit einem Mindestabstand von 50 mm von allen vertikalen Kanten entfernt angebracht werden.

\* Die jeweils gängigsten Kennzeichnungsregularien finden Sie online unter [www.gs1-germany.de](http://www.gs1-germany.de)

## DER KORREKTE AUFBAU DES GS1 TRANSPORTETIKETTS



**Kopfsegment:** Enthält frei formatierbare Informationen, z.B. Angabe des Absenders sowie des Empfängers.

**Mittelsegment:** Klarschriftliche Angabe der im Barcode verschlüsselten Informationen. Der Dateninhalt sollte mit einer Schriftgröße von min. 7 mm dargestellt werden.

**Fußsegment:** Die Daten werden im GS1-128 Barcode verschlüsselt. Der SSCC ist die einzig verpflichtende Information auf dem Transportetikett.



SDE GmbH & Co. KG  
Am Osthof 17  
D-32423 Minden

Tel.: +49 (0)571 64 57 98 - 0  
Fax: +49 (0)571 64 57 98 - 9  
E-Mail: [info@sde-web.de](mailto:info@sde-web.de)  
Web: [www.sde-web.de](http://www.sde-web.de)





# KENNZEICHNUNG IN HÖCHSTER QUALITÄT

Der XPU Palettenetikettierer bietet auch für anspruchsvolle 24/7-Anwendungen beispiellose Zuverlässigkeit, Effizienz und Benutzerfreundlichkeit und steht für eine herausragende Druckqualität, selbst in rauen Logistikumgebungen.

## HOHE PRODUKTIVITÄT

- Zuverlässige Kennzeichnung von einer oder zwei angrenzenden Palettenseiten mit nur einem Stopp
- Bis zu 180 Paletten pro Stunde bei zwei Etiketten pro Palette

## GS1-KONFORMITÄT

- Mit der XPU drucken und applizieren Sie vollständig konforme Palettenetiketten
- Die Rückverfolgbarkeit Ihrer Palette wird so über die gesamte Lieferkette hinweg sichergestellt

## HÖCHSTE ZUVERLÄSSIGKEIT

- Die XPU basiert auf dem vielfach bewährten ALX 926 Druck- und Spendesystem
- Exzellentes Druckergebnis mit 300 dpi Druckauflösung
- Sensorik in der XPU schützt die Maschine vor Beschädigung durch sich bewegende Paletten

## ROBUSTE BAUWEISE

- Durch ihre kompakte und stabile Bauweise hält die XPU auch den Anforderungen besonders anspruchsvoller Umgebungen stand
- Eine stabile Einhausung schützt die Maschine zuverlässig vor äußeren Einflüssen

## HOHE FLEXIBILITÄT

- Beste Druckergebnisse für Schriften, Logos, Barcodes, variable oder fixe Daten
- Der XPU Palettenetikettierer kann je nach Anforderung links oder rechts vom Förderband positioniert werden
- Der flexible Teleskopapplikator etikettiert wahlweise eine oder zwei Seiten mit nur einem Palettenstopp



## EINFACHES HANDLING

- Unkompliziertes Datenhandling und einfache Ansteuerung via Ethernet
- Eine Tür an der Gehäusevorderseite ermöglicht den schnellen und unkomplizierten Wechsel der Etiketten- und Folienrollen
- Der einfache Zugang zum Applikatorarm sowie dem Druck- und Spendesystem ermöglicht eine schnelle Wartung

## XPU AUF EINEN BLICK

- Appliziert GS1-konformes A5 Etikett
- Etikettiert wahlweise eine oder zwei Seiten mit nur einem Palettenstopp
- 100 % lesbarer und verifizierter Barcode dank optionalem Scanner



# OPTIONEN FÜR NOCH MEHR LEISTUNG

Wir bieten Ihnen für den XPU Palettenetikettierer eine Reihe an einzigartigen Zusatzoptionen an, die Sie frei kombinieren können. So sind Sie für Ihre Herausforderungen perfekt gewappnet.



## IN-LINE-BARCODE-VALIDIERUNG

Ein integrierter Kontrollscanner überprüft während des Kennzeichnungsvorgangs die Lesbarkeit der Barcodes und stellt sicher, dass die Palette erst dann weitertransportiert wird, wenn ein korrektes und vollständiges Barcode-Etikett angebracht wurde.

## RFID-TECHNOLOGIE

Der XPU Palettenetikettierer kann, optional auch nachträglich, mit der RFID-Technologie zum Lesen und Beschreiben von RFID-Chips und -Etiketten ausgestattet werden. Der ausgefeilte „Chip Protection“-Modus schützt den Chip sowie den Druckkopf.

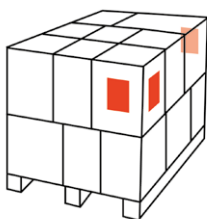

## 3-SEITIGE PALETTENETIKETTIERUNG

Manche Rahmenbedingungen erfordern eine 3-seitige Palettenetikettierung. Nochmals gesteigerte Produktivität und effizientes Handling garantiert unser Teleskop-Applikator für eine Palettenkennzeichnung auf bis zu drei Seiten.

## VERTRAUEN SIE DEN EXPERTEN

Leistungsstarke Hardware ist das Eine, ebenso wichtig ist jedoch eine perfekte und reibungslose Integration in Ihre Produktionsumgebung. Wir bieten Ihnen:

### Erstklassigen Service

Wir nehmen uns Zeit, Ihre Prozesse und Anforderungen genau zu verstehen, um Ihnen die optimale Lösung für Ihr Unternehmen zu bieten. Von Beratung über Systementwicklung und -integration bis hin zu Wartung und Reparatur – wir stehen Ihnen jederzeit zur Seite.

### Hochwertige Verbrauchsmaterialien

Für beste Druckergebnisse empfehlen wir Ihnen perfekt aufeinander abgestimmte Verbrauchsmaterialien. Wir bieten Ihnen ein breites Spektrum an hochqualitativen Etiketten und Thermotransferfolien für eine Vielzahl von Anwendungen.

### Datenmanagement-Software TRACE-it®

Profitieren Sie von unserer Software zur Optimierung Ihrer Etikettier- und Kennzeichnungsprozesse. TRACE-it® verbindet, verwaltet und steuert Hardware-unabhängig sämtliche Kennzeichnungsvorgänge im Produktionsprozess an einem zentralen Ort.



SDE GmbH & Co. KG  
Am Osthof 17  
D-32423 Minden

Tel.: +49 (0)571 64 57 98 - 0  
Fax: +49 (0)571 64 57 98 - 9  
E-Mail: [info@sde-web.de](mailto:info@sde-web.de)  
Web: [www.sde-web.de](http://www.sde-web.de)



[www.sde-web.de](http://www.sde-web.de)

**NOVEX** SOLUTIONS



## TECHNISCHE DATEN

Leistungsdaten	<ul style="list-style-type: none"> <li>• <i>Etikettenrate</i>: 180 Paletten/Stunde</li> <li>• <i>Dauer Applizierzyklus</i>: min. 16 s (ohne Palettentransport)</li> </ul>
Etiketten	<ul style="list-style-type: none"> <li>• <i>Name</i>: Transportetikett oder Palettenetikett</li> <li>• <i>Größe</i>: A5 (210 mm x 150 mm)</li> <li>• <i>Material</i>: Papier (Stärke mindestens 80 g/m<sup>2</sup>), selbstklebend</li> <li>• <i>Kern-Ø</i>: 76 mm</li> <li>• <i>Rollen-Ø</i>: max. 300 mm</li> </ul>
Palette	Die Palette muss einer seitlich wirkenden Kraft von 100 N standhalten, damit die Umkehrsensoren des Applikators ausgelöst werden.
Drucker	<ul style="list-style-type: none"> <li>• <i>Typ</i>: NOVEXX Solutions ALX 926</li> <li>• <i>Druckverfahren</i>: Thermotransfer-Druck</li> <li>• <i>Druckkopf-Typ</i>: Corner Edge</li> <li>• <i>Auflösung</i>: 12 Dot/mm (300 dpi)</li> <li>• <i>Druckbreite</i>: max. 160 mm</li> <li>• <i>Durchlassbreite</i>: max. 184 mm</li> <li>• <i>Druck- und Spendegeschwindigkeit</i>: max. 300 mm/s</li> <li>• <i>Folienvorrat</i>: max. 1000 m</li> </ul>
Applikator	<ul style="list-style-type: none"> <li>• <i>Appliziergenauigkeit</i>: ± 5 mm</li> <li>• <i>Hublänge</i>: siehe Abb. unten</li> </ul>
Elektrische Schnittstellen	<p><i>Eingänge:</i></p> <ul style="list-style-type: none"> <li>• Nothalt</li> <li>• Palette-in-Position (Startsignal)</li> <li>• Dateneingang am Drucker (Ethernet 10/100 Base T)</li> </ul> <p><i>Ausgänge:</i></p> <ul style="list-style-type: none"> <li>• Normalbetrieb (Running)</li> <li>• Warnung</li> <li>• Fehler</li> <li>• Busy</li> <li>• Nothalt</li> </ul>



Anschluss	<p><i>Stromversorgung:</i></p> <ul style="list-style-type: none"><li>• Netzspannung: 230 V (AC)</li><li>• Stromaufnahme: 10 A</li></ul> <p><i>Druckluft:</i></p> <ul style="list-style-type: none"><li>• 5 bar</li><li>• 100 l/min</li></ul>
Steuerung	SPS Siemens S7-1200
Dimensionen	<p><i>Gewicht:</i> 200 kg</p> <p><i>Abmessungen:</i> Siehe Abb. unten</p>

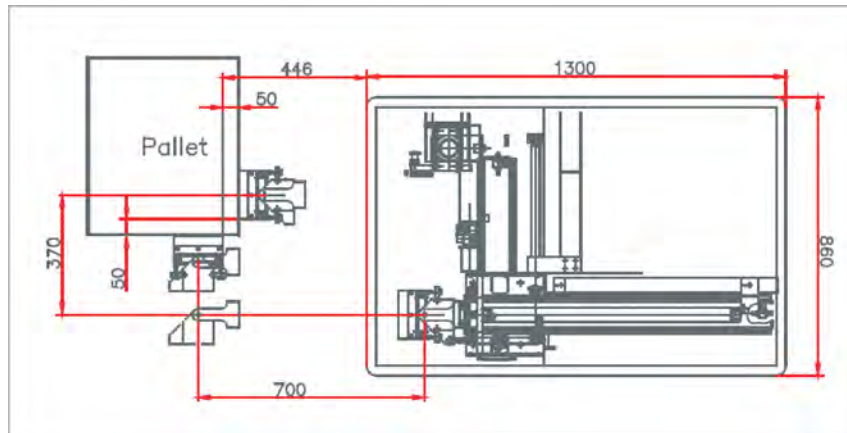

Abbildung 15: Abmessungen und Hublänge XPU RH.

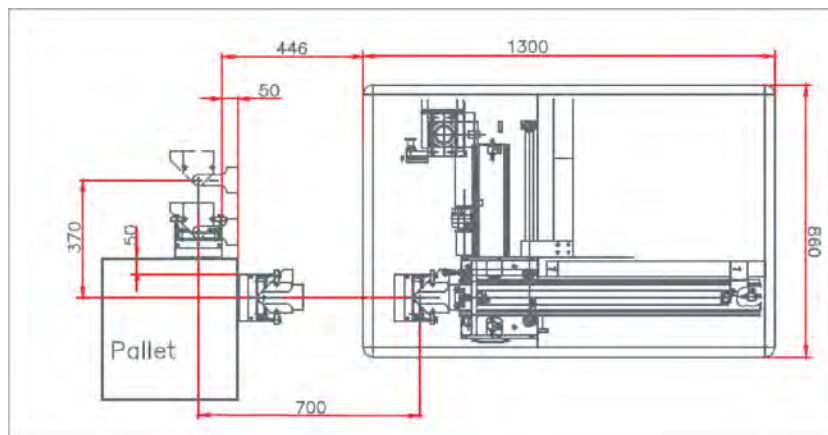

Abbildung 16: Abmessungen und Hublänge XPU LH.